

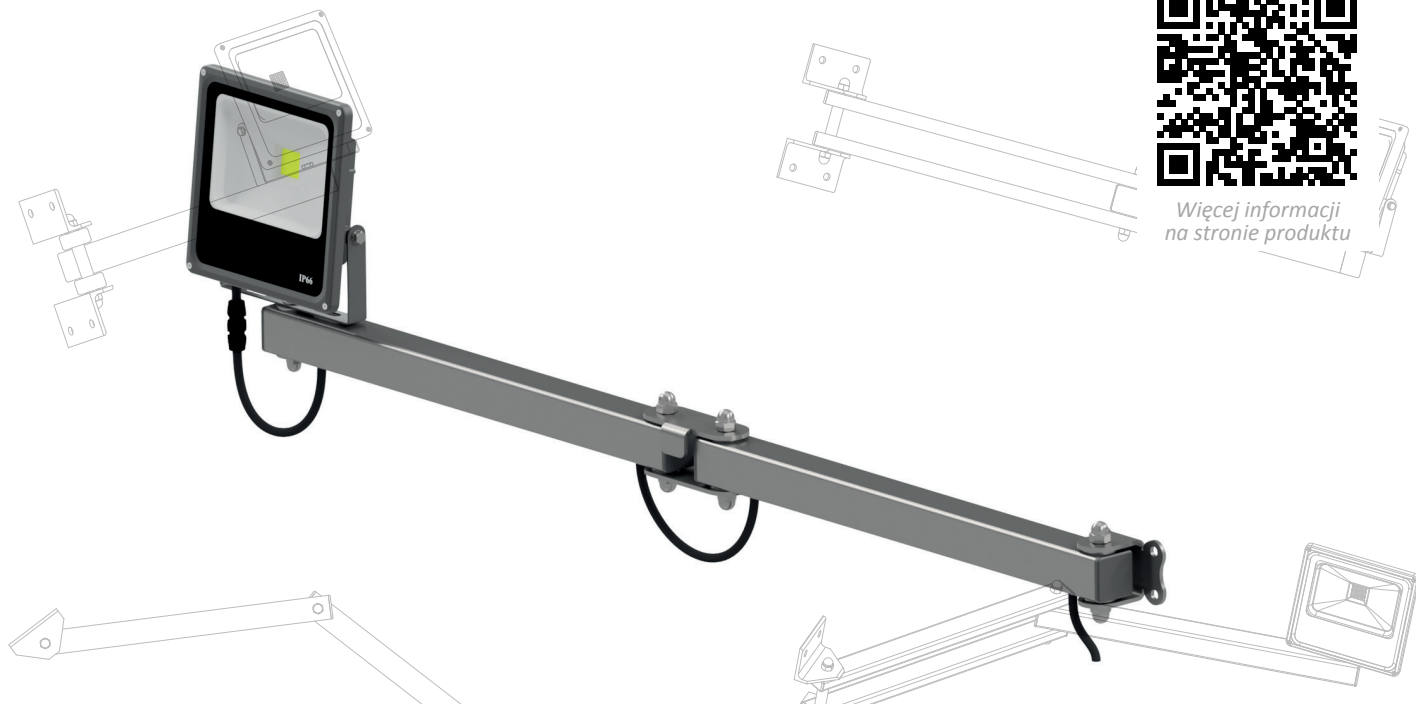

Więcej informacji  
na stronie produktu



## Lampa dokowa LED

- Solidna i niezawodna stalowa konstrukcja
- Szybki i bezpieczny załadunek
- Zoptymalizowanie procesu przeładunku
- Dodatkowa ochrona załadunku i rozładunku
- Poprawa komfortu pracy
- Łatwy montaż

### Informacje ogólne

Lampy dokowe to najbardziej energooszczędne zamienniki zewnętrznych lamp halogenowych. W połączeniu z przegubowym wysięgnikiem zapewniają idealne doświetlenie przestrzeni załadunkowej. Posiadają klasę szczelności IP65, co oznacza pełną ochronę przed pyłem i kurzem, a także wodą np. podczas deszczu.

W skład zestawu wchodzi:

- halogen LED
- wysięgnik przegubowy
- kotwy montażowe



AC 082



### Dane techniczne

|                                   |             |
|-----------------------------------|-------------|
| <b>Barwa światła</b>              | Ciepła      |
| <b>Napięcie zasilania</b>         | 230 V AC    |
| <b>Pobór mocy</b>                 | 10 W        |
| <b>Kąt świecenia</b>              | 120°        |
| <b>Wymiary</b>                    | 75x115x85mm |
| <b>Żywotność</b>                  | 30 000 h    |
| <b>Ilość cykli włącz/wyłącz</b>   | 50 000      |
| <b>Czas zapłonu</b>               | 1,1 s       |
| <b>Współczynnik mocy lampy</b>    | >0,5        |
| <b>Współczynnik IP</b>            | IP65        |
| <b>Współpraca ze ściemniaczem</b> | Nie         |